

フレキシフィット TC150-33

FlexiFit TC150-33

P/N: 237341



フレキシフィットのトリクランプ取付けタイプです。
プロセス完了時にセンサーを簡単に取り外すバッチ用途に適しています。

特徴

- ・トリクランプ (Tri-Clamp) 1.5" 取り付けホルダー
- ・センサーを保護するガードが付いています

基本仕様

適合センサー	120mm、12mm、PG13.5
プロセス接続規格	Tri-Clamp 1.5"
洗浄滅菌性能	CIP/SIP/オートクレーブ
使用温度範囲	-10~140°C
耐圧	600kPa
シリアル番号	あり

形状仕様

シャフト径	24mm
外形	51mm
ガード部突出長さ	33mm
全長	134mm
表面粗さ	Ra < 0.4 μm(N5,電解研磨)
重量	490g

接液仕様

本体	SUS316L (DIN 1.4435)
O-リング	EPDM

* 詳細は材料証明書を参照ください

認証

認証	FDA
ATEX	II 1/2 G Ex ia IIC T4/T5/T6 Ga/Gb; II 1/2 D ia IIIC T x °C Da/Db

寸法

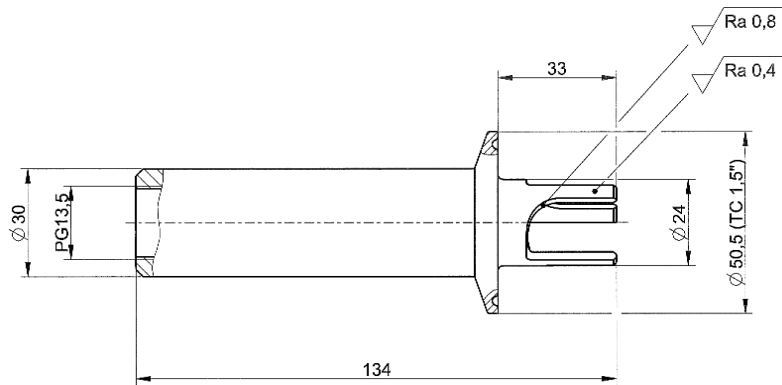

製品仕様は改良のため予告なく変更される場合があります。ご検討の際はお問い合わせください。 2023年7月 更新